

| 部品番号 | 品名 | 個数 | 材質 | 摘要 |
|------|-----------|----|-------|---------|
| 1 | 左右脚 | 2 | SGMHC | t2.0 |
| 2 | 中脚 | 1 | SGMHC | t2.0 |
| 3 | パレット枠（左右） | 2 | SGMHC | t2.0 |
| 4 | パレット枠（桁） | 3 | SGMHC | t2.0 |
| 5 | 床板 | 4 | SGMHC | t2.0 |
| 6 | オイルパン組立 | 2 | SGCC | t1.2 |
| 7 | ピーコック | 2 | 黄銅 | BD-1200 |
| 8 | ストリートエルボ | 2 | FCMB | 8A |

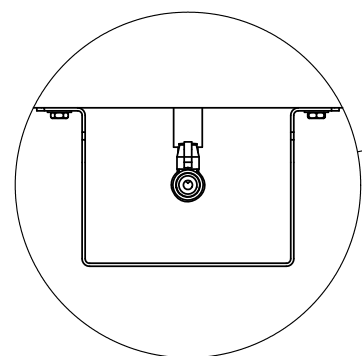

詳細図 B

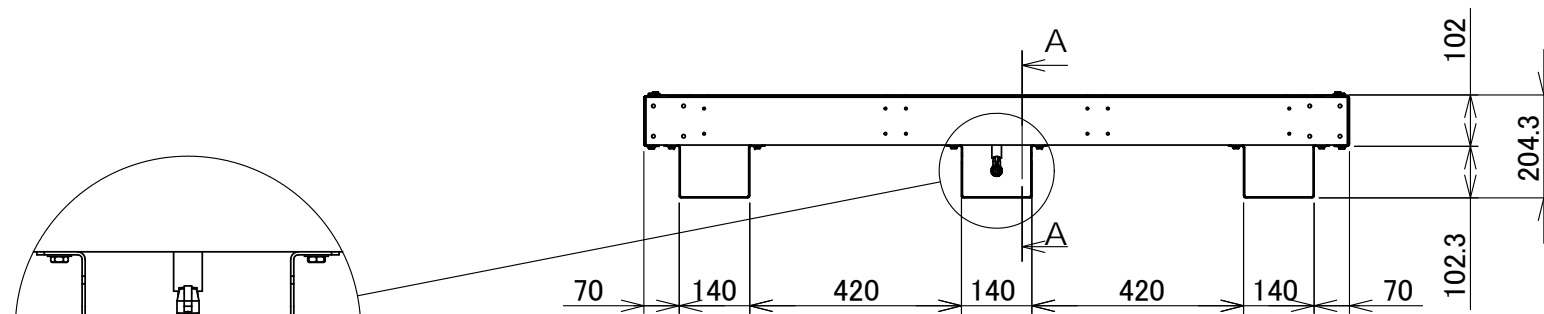
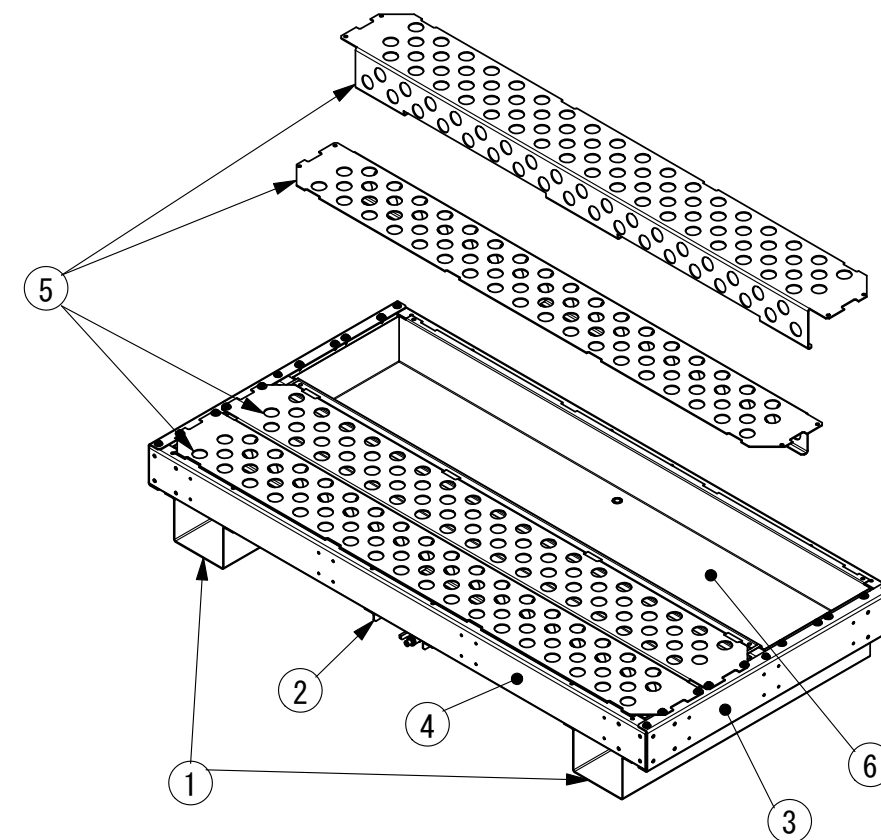
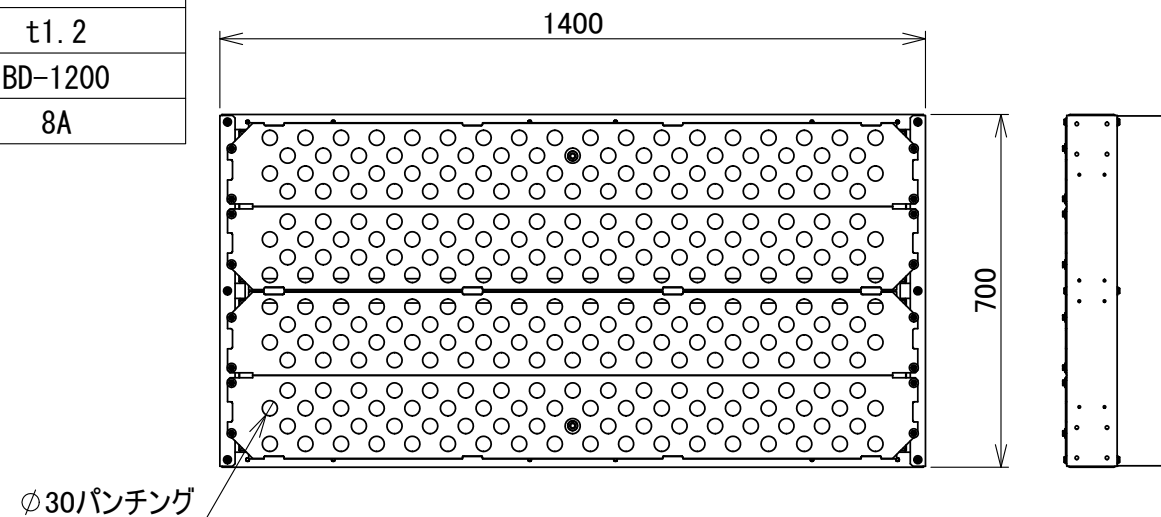
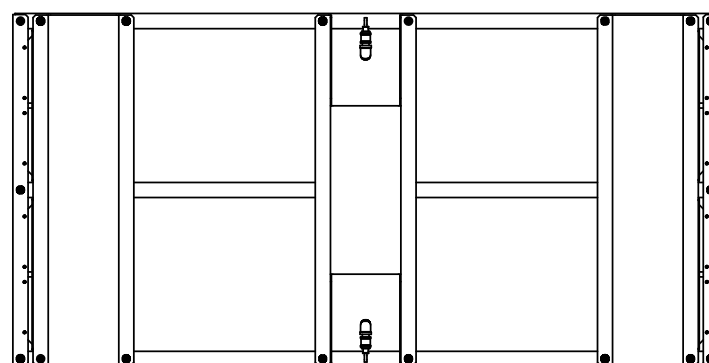

承認図

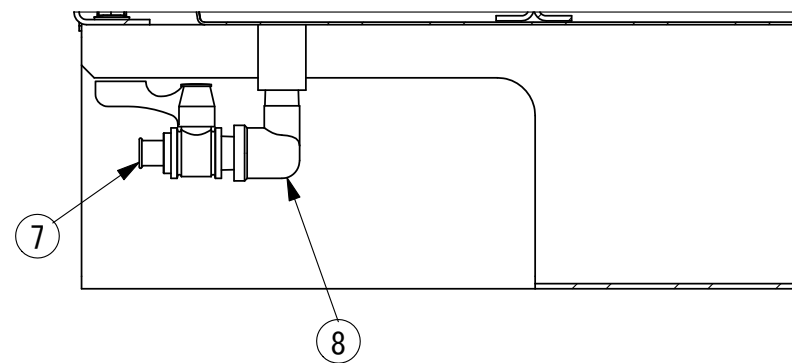

詳細図A

最大積載重量 500kg
 受け皿容量 約70L (約35L×2)
 本体重量 約51kg

| | | | | | | |
|------|-----------------------------------|----|----|-------|----|------------|
| 図名 | ドラム缶保管液漏れ防止パレット2本用 M2641PAT-2P | | | | 図番 | |
| 尺度 | - | 製図 | 検図 | 単位 mm | 日付 | 2021/01/05 |
| 表面処理 | アイボリー色 | | | | | |